

PLANIKA FIRE LINE AUTOMÁTICO 3 - QUEIMADOR A BIOETANOL

BIO-60-017

O Planika FLA3 é um queimador a bioetanol de alta tecnologia com sensores de segurança avançados e chama ajustável em 6 níveis. Este queimador é facilmente controlado via controlo remoto ou aplicativo, garantindo uma experiência conveniente e amigável para o utilizador. Com a tecnologia patenteada BEV da Planika, você consegue uma combustão sem odor, fumo e fuligem. O FLA3 está disponível em vários tamanhos, tornando-o adequado para qualquer design. Perfeito para projetos de bricolage onde apenas o melhor é aceitável.

TECHNICAL SPECIFICATIONS

Especificações principais

| | |
|-----------------|---|
| Tipo de produto | Queimador a bioetanol com controlo remoto |
| Marca | Planika Fires |
| Utilização | Interior |
| Garantia | 2 anos |

Dimensões & Peso

| | |
|---------------------|---------|
| Comprimento/Largura | 249 cm |
| Comprimento/Largura | 199 cm |
| Comprimento/Largura | 149 cm |
| Comprimento/Largura | 119 cm |
| Comprimento/Largura | 59 cm |
| Comprimento/Largura | 99 cm |
| Comprimento/Largura | 79 cm |
| Altura | 22 cm |
| Profundidade | 28 cm |
| Peso | 59 kg |
| Peso | 50 kg |
| Peso | 40 kg |
| Peso | 33 kg |
| Peso | 27,5 kg |
| Peso | 24 kg |

Especificações Técnicas

| | |
|--------------------------|--------------------|
| Tamanho mínimo do quarto | 130 metros cúbicos |
| Tamanho mínimo do quarto | 31 metros cúbicos |
| Tamanho mínimo do quarto | 94 metros cúbicos |
| Tamanho mínimo do quarto | 70 metros cúbicos |
| Tamanho mínimo do quarto | 44 metros cúbicos |
| Tamanho mínimo do quarto | 225 metros cúbicos |
| Tamanho mínimo do quarto | 180 metros cúbicos |
| Combustível | Bioetanol |
| Tempo de queima até | 6 horas |
| Tempo de queima até | 12 horas |
| Tempo de queima até | 11 horas |
| Tempo de queima até | 10 horas |



| | |
|-----------------------------------|------------|
| Tempo de queima até | 9 horas |
| Capacidade | 14,8 Litro |
| Capacidade | 3,1 Litro |
| Capacidade | 11,7 Litro |
| Capacidade | 8,6 Litro |
| Capacidade | 6,8 Litro |
| Capacidade | 5,5 Litro |
| Capacidade | 4,3 Litro |
| Níveis da chama | 6 |
| Potência de calor (máx) | 9,4 kW |
| Potência de calor (máx) | 7 kW |
| Potência de calor (máx) | 4,4 kW |
| Potência de calor (máx) | 3,1 kW |
| Potência de calor (máx) | 22,5 kW |
| Potência de calor (máx) | 18 kW |
| Potência de calor (máx) | 13 kW |
| Taxa de mudança de ar recomendada | 1 |

Especificações do queimador

| | |
|----------------------|-----------------|
| Ajustável | Sim |
| Controlo | Automático |
| Controlo | Control via app |
| Controlo | Controlo remoto |
| Comprimento da chama | 230 cm |
| Comprimento da chama | 180 cm |
| Comprimento da chama | 130 cm |
| Comprimento da chama | 100 cm |
| Comprimento da chama | 80 cm |
| Comprimento da chama | 60 cm |
| Modelo de queimador | FLA3 |
| Controlo Remoto | Sim (incluído) |

Material e aparência

| | |
|------------------|---------------------|
| Material | Aço galvanizado |
| Material | Aço |
| Material | Vidro |
| Cor | Preto |
| Cor | Aço |
| Acabamento | Revestido a pó |
| Vista das chamas | 44,1 |
| Forma | Rectangular |
| Decoração | Pedras (Adicionais) |
| Decoração | Madeira (Adicional) |
| Vidro incluído | Sim |

Detalhes de instalação

| | |
|-----------------------|-----------------|
| Exaustão/Chaminé | Não é requerida |
| Requisitos de energia | Sim |

Planika FLA3 790

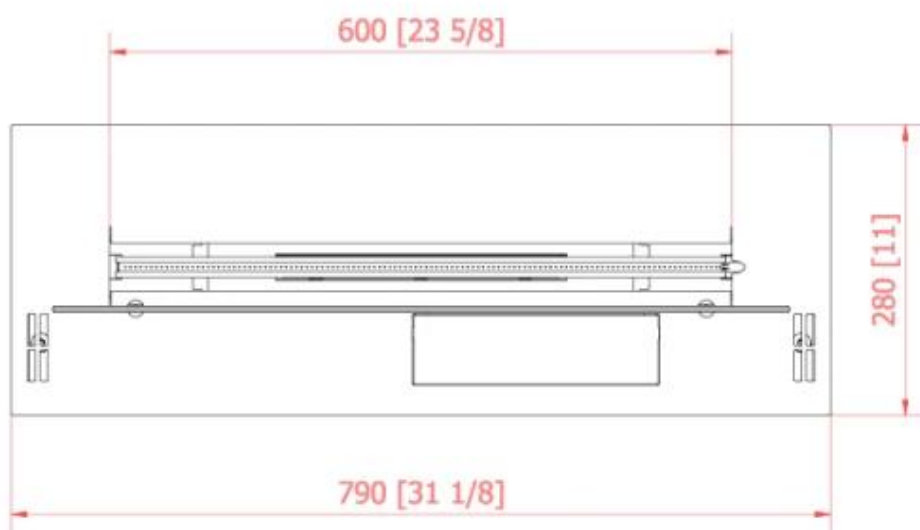
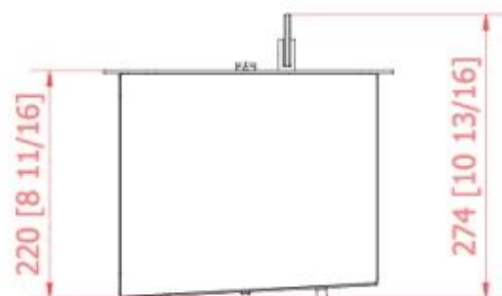
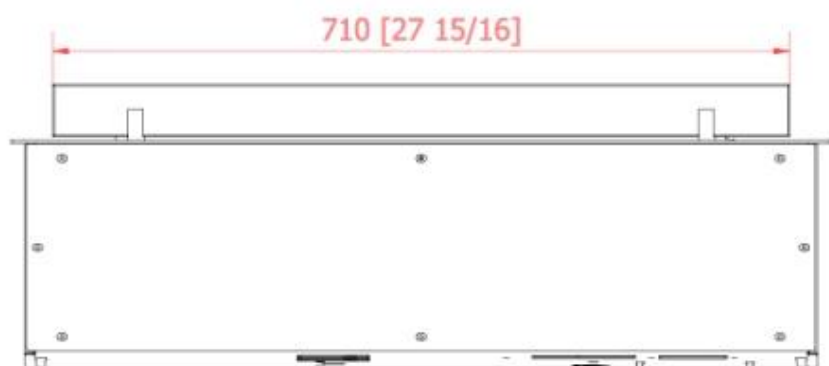

Planika FLA3 1490

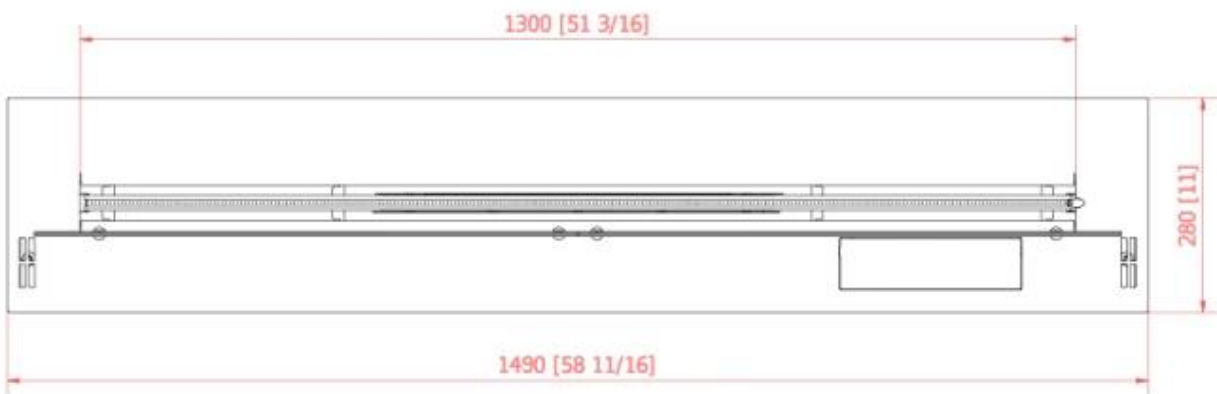
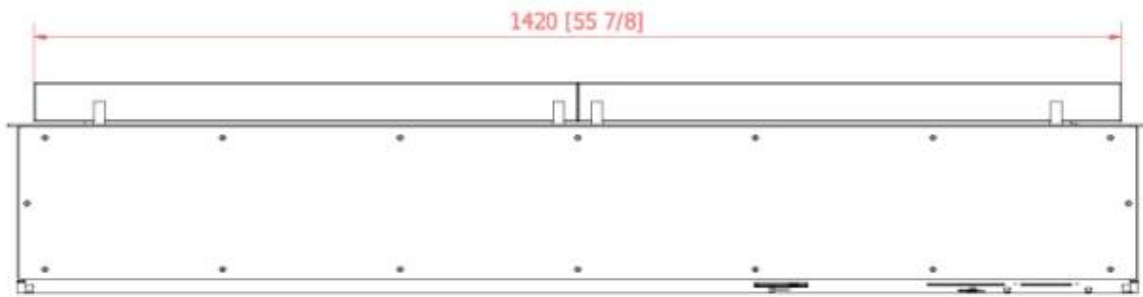

Planika FLA3 1190

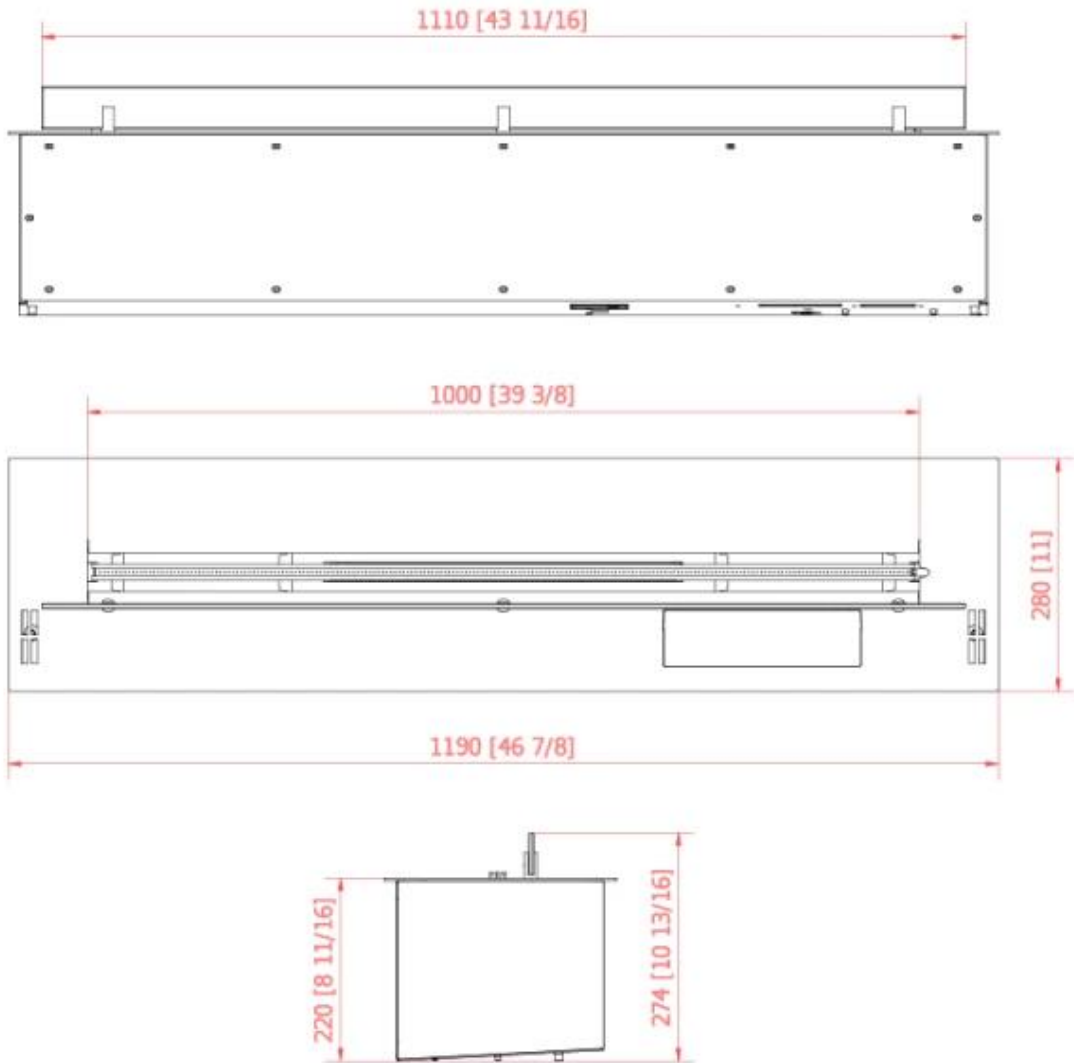

Planika FLA3 - 2490

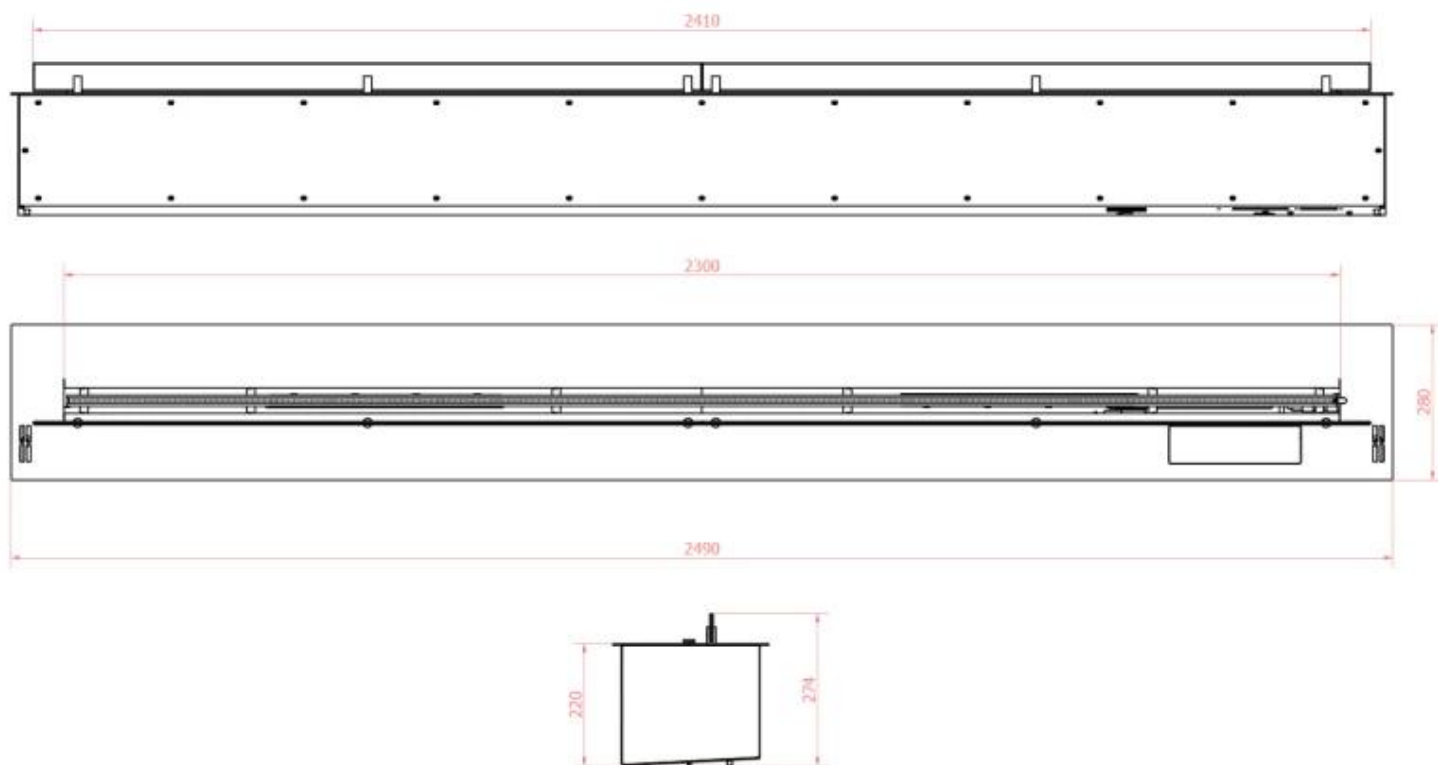

Planika FLA3 - 1990

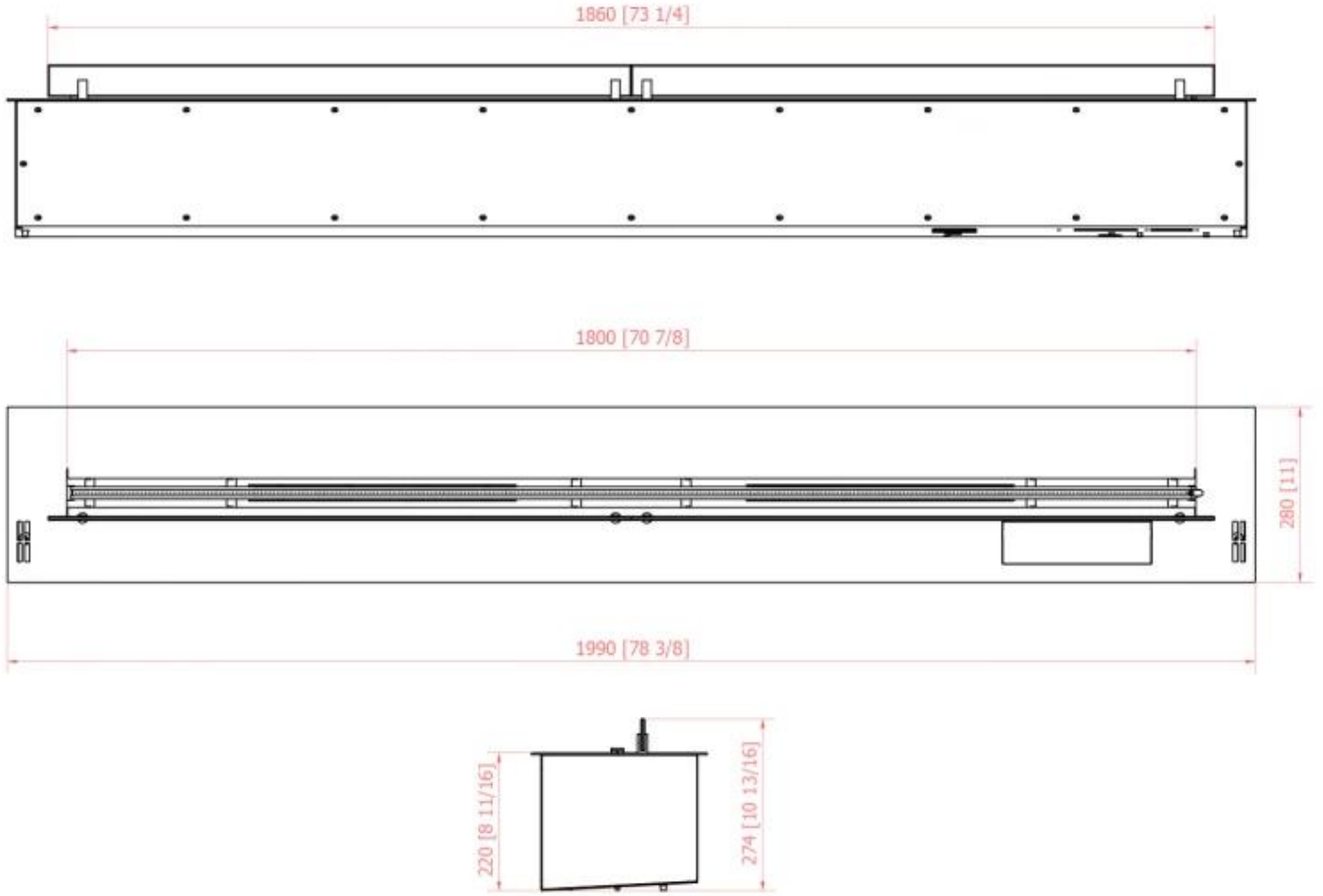

Planika FLA3 - 990

